

REMOVAL:

- Unscrew upper nut, place car body on supports, remove wheels and let down the rear axle slowly.
- Disconnect lower mounting bolt and remove old shock absorber and mounting parts.

INSTALLATION: <See sketch>

- A. Use new enclosed parts.
 - B. Original parts to be reused.
- *Installation to be done in the reverse sequence of the removal

C. ATTENTION:

To ensure correct operation and long life of this shock absorber, please refit the original compression bumper and dirt shield. If these are damaged or missing from the old unit, they can be ordered from your MONROE supplier.

AUSBAU:

- Das Auto mit dem Wagenheber anheben, Räder abnehmen, untere Befestigungsschraube lösen, die drei oberen Muttern abschrauben, und den Stosdämpfer vom Wagen entfernen.
- Bevor die Schaftmutter gelöst wird, Federspanner benutzen, um die Feder und andere Anbauteile zu lösen.

EINBAU: <Siehe Zeichnung>

- A. Neue beigelegte Teile benutzen.
 - B. Originalteile zur Wiederverwendung.
- *Einbau in umgekehrter Reihenfolge wie Ausbau vornehmen.

C. ACHTUNG:

Zur Gewährleistung der Haltbarkeit und Funktion dieses Stosdämpfers ist es unbedingt notwendig den Gummipuffer mit Staubkappe wiederzuverwenden. Wenn diese Originalteile beschädigt oder nicht mehr vorhanden sind, können Sie diese bei Ihrem MONROE-Händler bestellen.

DEMONTAGE:

- Soulever la voiture à l'aide d'un cric, enlever les roues, démonter la fixation inférieure, dévisser les 3 écrous de fixation supérieurs (pas l'écrou de la tige) et enlever l'ensemble suspension.
- Avant de dévisser l'écrou de tige, utiliser un outil à comprimer les ressorts pour démonter le ressort et les autres pièces de montage.

REMONTAGE: <Voir figure>

- A. Utiliser les nouvelles pièces jointes.
 - B. Pièces d'origine à réutiliser.
- *Le remontage doit être effectué à l'enverse du demontage.

C. ATTENTION:

Afin d'assurer le bon fonctionnement et la longévité de cet amortisseur, il faut absolument réutiliser la butée de compression avec cache-poussière intégré. Si les pièces d'origine sont abîmées ou inutilisables, elles peuvent être commandées chez votre distributeur MONROE.

ESTRAZIONE:

- Sollevare la macchina con il martinetto, smontare le ruote, disinnestare il bullone di montaggio in basso, svitare i tre dadi superiori (non il dado dello stelo) e togliere l'ammortizzatore dalla macchina.
- Prima di svitare il dado dello stelo, adoperare l'apposito attrezzo per smontare la molla e le altre parti di montaggio.

INSTALLAZIONE: <Vedere disegno>

- A. Usare le parti nuove allegate.
 - B. Parti originala da riutilizzare.
- *L'installazione deve essere fatta nella sequenza contraria all'estrazione.

C. ATTENZIONE:

Per assicurare un buon funzionamento ed una lunga vita di questo ammortizzatore è assolutamente necessario di riutilizzare il tampone di compressione con para polvere incorporato. In caso di danno al pezzo originale, questo può essere comandato dal vostro venditore MONROE.

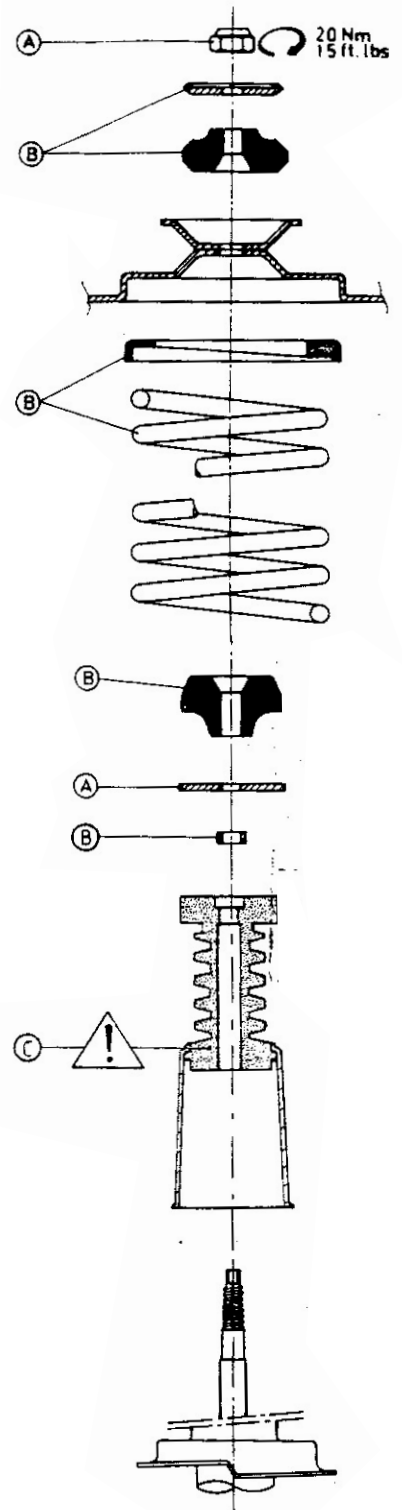

DESMONTAJE:

- Levantar el coche con el gato, quitar las ruedas, soltar el tornillo de la fijación inferior desenrar las 3 tuercas superiores (no la tuerca de espiga), y retirar el amortiguador del coche.
- Antes de desenroscar la tuerca de espiga, usar las pinzas de sujeción al muelle para desmontar el muelle y las otras piezas de fijación.

MONTAJE: <Ver esquema>

- A. Usar las nuevas piezas que se incluyen.
- B. Piezas originales que se deben volver a usar.
*El montaje debe hacerse en orden inverso al desmontaje.

C. ATENCION:

Tenga presente que para asegurar el mejor funcionamiento y duración, debe reutilizar el tope de compresión con cubre barras incorporado del amortiguador desmontado. En caso de deterioro o pérdida, Vd. puede solicitarlo a su proveedor habitual MONROE.

DEMONTERING:

- Hissa upp bilen på lyften eller på bockar, ta av hjulen, lossa den nedre monteringsbulten, skruva av de övreta muttrarna (ej pinnbultsmuttern) och ta loss stötdämparen från bilen.
- Innan pinnbultsmuttern lossas, använd en fjäderspännare för att lossa fjädern och andra monteringsdelar.

MONTERING: <Se ritning>

- A. Använd nya medföljande delar.
- B. Originaldelar som skall återanvändas.
*Monteringen skall ske i omvänd ordning mot demonteringen.

C. VIKTIGT:

För bästa funktion och hållbarhet, måste genomslagsstoppet med integrerat dammskydd från den gamla stötdämparen återanvändas. Om denna saknas eller är oanvändbar, kan den beställas hos din MONROE-Leverantör.

IRROITUS:

- Nosta auto ylös. Irroita pyörät, avaa alempi kiinnityspultti, irroita kolme ylempää mutteria (ei männän varren mutteria) ja poista vaimennin autosta.
- Ennen männän varren mutterin irroitusta käytä jousen puristimia jousen ja muiden kiinnitysosien irrottamiseen.

KIINNITYS: <Katso piirrosta>

- A. Käytä mukana seuraavat uudet osat.
- B. Alkuperäiset osat käytetään uudelleen.
*Kiinnitys tehdään päinvastaisessa järjestyksessä iiroitukseen nähden.

C. HUOMIO:

Parhaan toimivuuden ja kestävyuden takia on aina käytettävä alkuperäisen vai-mentimen kumipuskin ja suojakumi. Jos ne ovat särkyneet ta kokonaan puuttuvat, tilaa ne MONROE-jälleenmyyjältä.

UITBOUWEN:

- Vijzel de wagen op, verwijder wielen en onderste bevestigingsbout, draai bovenste drie moeren los (niet de centrale moer) en verwijder schokdempereenheid van wagen.
- Gebruik veerklemmen alvorens bovenste centrale moer los te draaien om veer en andere onderdelen te verwijderen

INBOUWEN: <Zie schets>

- A. Gebruik nieuwe bijgeleverde onderdelen.
- B. Originele onderdelen hergebruiken.
*Het inbouwen gebeurt in de omgekeerde zin van het uitbouwen.

C. WAARSCHUWING:

Voor een optimale functie en levensduur van deze schokdemper is het absoluut noodzakelijk, dat de aanslagbumper met geïntegreerde stofkap van de originele schokdemper, herbruikt wordt. Indien verdwenen of beschadigd, kunnen deze besteld worden bij uw MONROE-verdeler.

